

売却区分番号	4067-1		
見積価額	¥6,300,000	公売保証金	¥700,000
財産の表示	<p>1 所在 千葉県柏市大井字中井 地番 804番5 地目 宅地 地積 165.36平方メートル</p> <p>2 所在 千葉県柏市大井字中井 804番地5 家屋番号 804番5 種類 店舗 居宅 構造 木造瓦葺2階建 床面積 1階 89.96平方メートル 2階 45.54平方メートル</p> <p style="text-align: right;">以上登記簿による表示</p> <p>対象物件2の現況（登記簿の表示と異なる点） 床面積 1階 約96平方メートル 2階 約48平方メートル （現況調査時に概測した数量）</p>		
公法上の規制	<p>第1種低層住居専用地域 日影規制（3時間－2時間） 宅地造成等工事規制区域 埋蔵文化財包蔵地（栗山遺跡） 建蔽率 60% 容積率 150%</p>		
接道状況	北西側 幅員約5.5メートル舗装市道	ほぼ等高～約0.7メートル高位接面	
	北東側 幅員約4.6メートル舗装市道	ほぼ等高～約0.7メートル高位接面	
地盤・地勢	ほぼ平坦地		
使用状況等	<p>対象物件1 対象物件2の敷地として使用 対象物件2 昭和53年頃建築 所有者の親族の申立てによると、令和8年6月12日現在居住その他の使用がなされていない。 動産あり</p>		
特記事項	<p>増築部分あり 物置あり</p>		
住居表示等	千葉県柏市大井804番地5		
最寄駅等	<p>東武鉄道 野田線（東武アーバンパークライン）増尾駅 北東方約2.9キロメートル JR（東日本）常磐線 柏駅 南東方約3.2キロメートル</p>		
その他事項	公売財産の売却決定は、最高価申込者に係る入札価額をもって行います。		
留意事項	<p>公売は現況有姿により行うものであるため、次の一般的事項を十分ご理解の上、公売へご参加ください。</p> <p>1 公売財産については、あらかじめその現況及び関係公簿等を確認してください。</p> <p>2 公売財産に財産の種類又は品質に関する不適合があっても、執行機関（国）は、担保責任を負いません。</p> <p>3 執行機関（国）は、公売財産の引渡義務を負わないため、使用者又は占有者に対し</p>		

売却区分番号	4067-1		
見積価額	¥6,300,000	公売保証金	¥700,000
	<p>て明渡しを求める場合や不動産内にある動産の処理などはすべて買受人の責任において行うこととなります。</p> <p>4 土地の境界については隣接地所有者と、接面道路（私道）の利用については道路所有者とそれぞれ協議してください。</p> <p>5 土壌汚染やアスベストなどに関する専門的な調査は行っていません。</p> <p>なお、売却区分番号内に複数の財産（財産が一つで所有者を異にする場合を含む。）があるものについては、国税徴収法第89条第3項の規定に基づき、一括換価の方法により公売を行います。</p>		

売却区分番号

4067-1

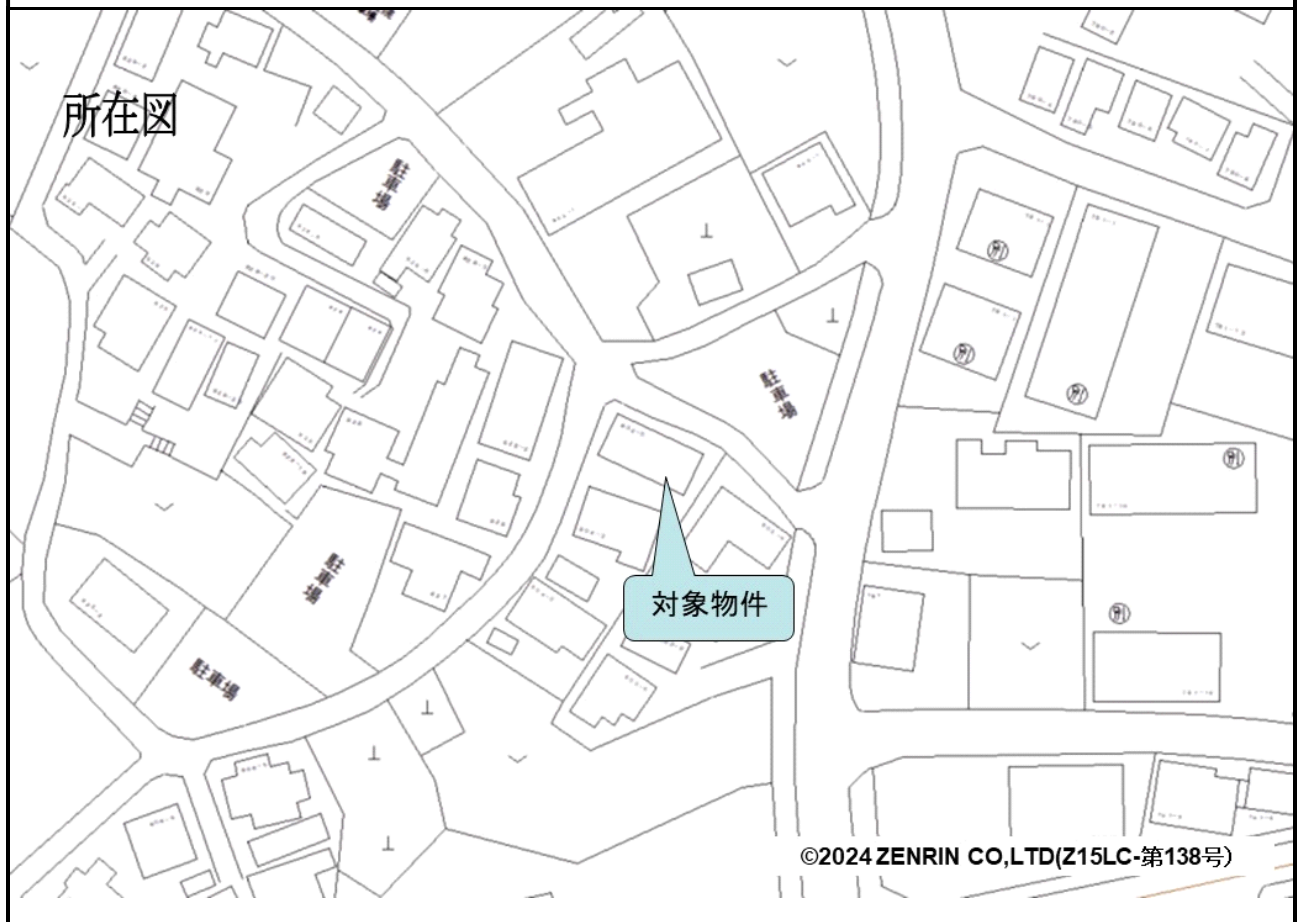

# 見取図

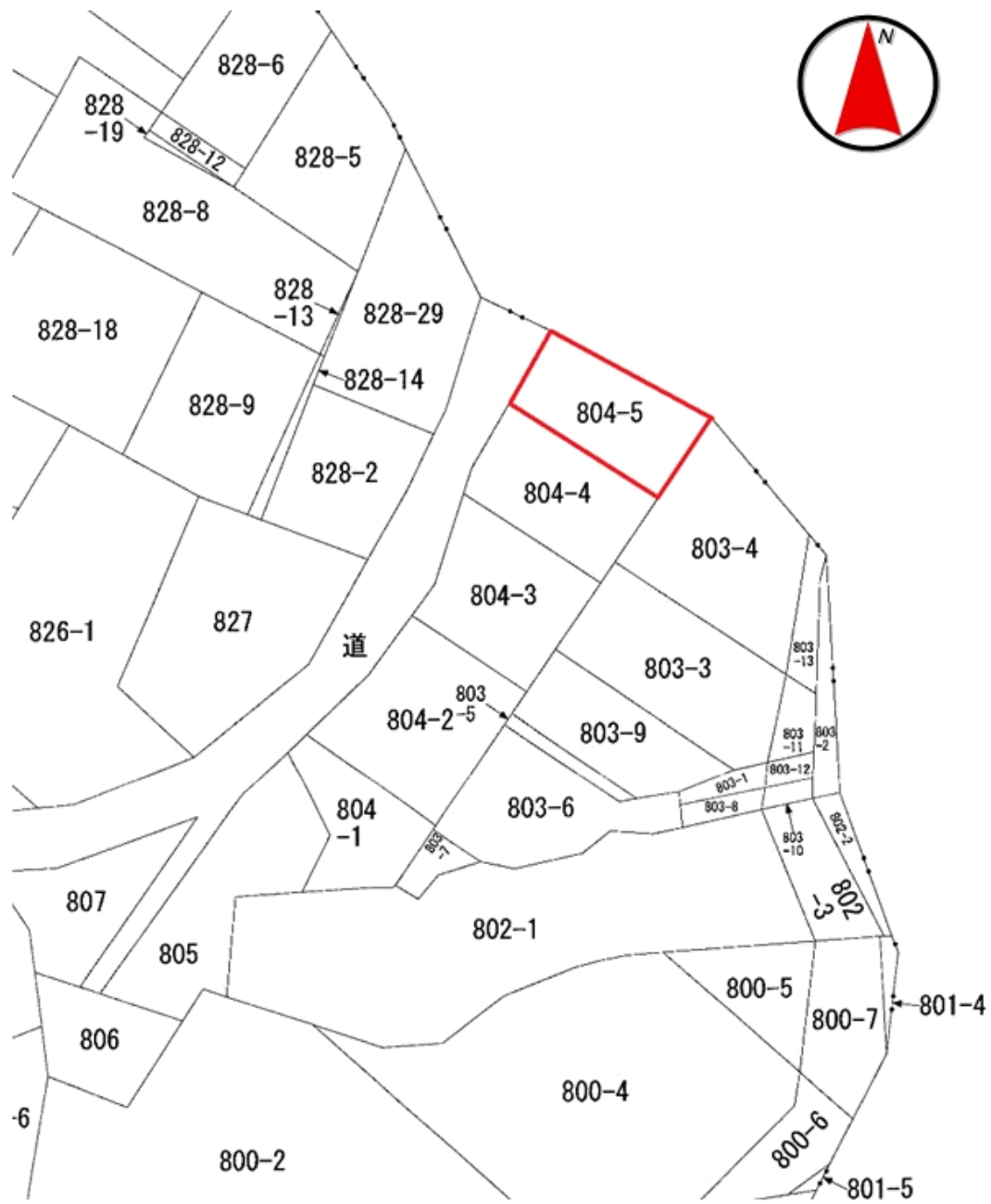

売却区分番号

4067-1

家屋番号

804-5

~~建築物図面  
各階平面図~~

建物の所在

~~東京都沼南町~~ 大井字中井804番地5  
柏市

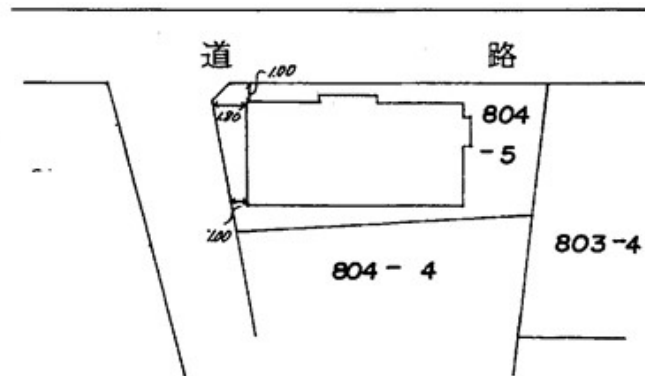

# 間取図

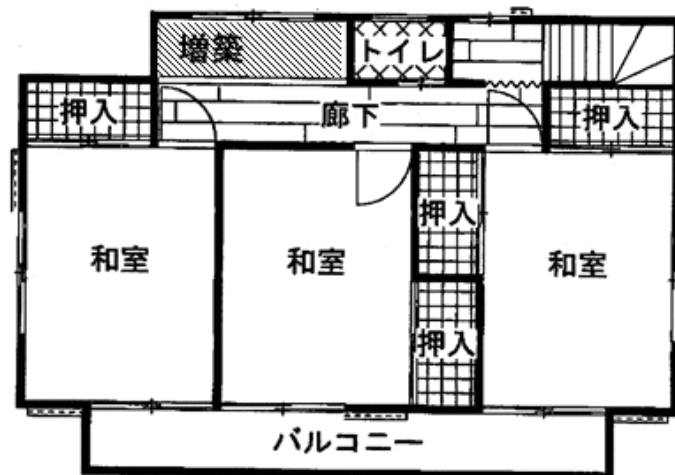
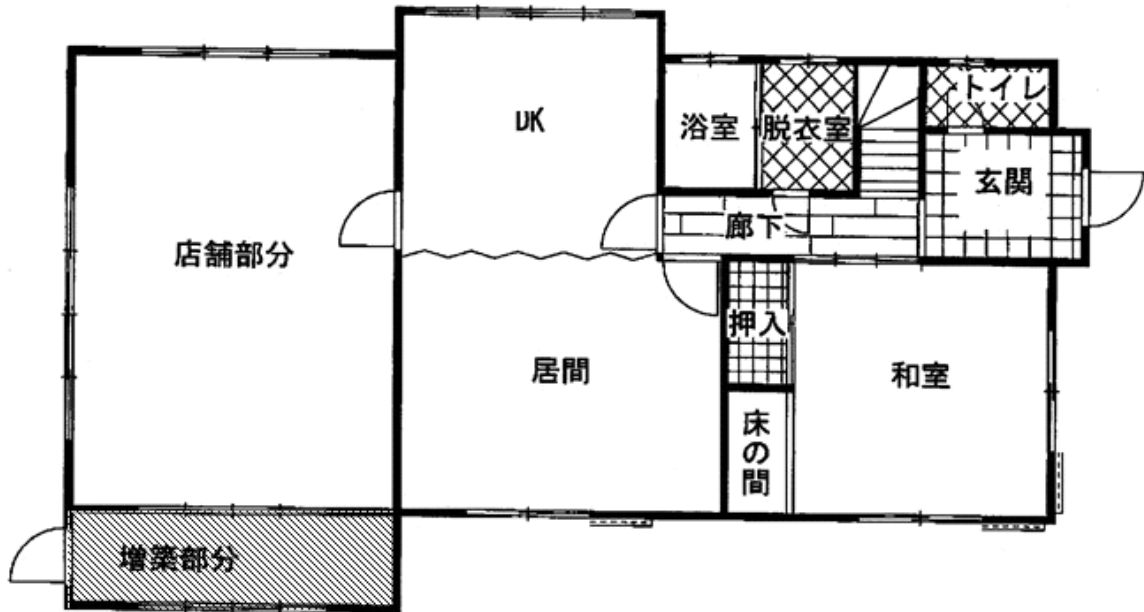

※この間取図は、現況確認時に把握した間取りの概略を示すものである。

※斜線部分は増築である。

売却区分番号

4067-1

